

Preisanfrage Bestellung

Kundenummer (falls vorhanden): _____

Firma:	<input type="checkbox"/> Abholung	<input type="checkbox"/> Versand
Straße:		
PLZ:	Lieferanschrift:	
Ort:	Straße:	
Telefon:	PLZ:	
E-Mail-Adresse:	Ort:	Termin: _____

Kaminabdeckhaube/Meidinger Scheibe

Kommission: _____

Stückzahl: _____

Schornsteinmaße

Die Kaminabdeckhaube überragt den Schornstein um 100 mm nach allen Seiten.

A _____ mm × B _____ mm

Ausführung

-
- Meidinger Scheibe (flach)
-
-
- Welle/Napoleonhut
-
-
- Spitzdach

Material

-
- Edelstahl 1.4301 (V2A)
-
-
- Edelstahl 1.4404 (V4A)
-
-
- Kupfer

klappbar

-
- ja
-
-
- nein

Fußrahmen 50 mm (C)

-
- ja
-
-
- nein

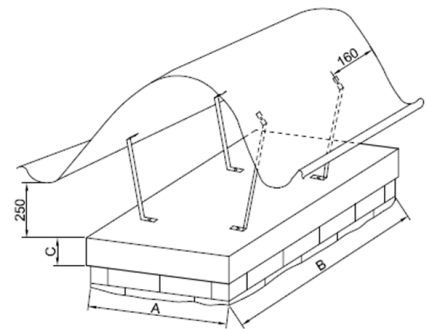

Ihre Anmerkungen/Nachricht an uns:

(Für das Einfügen von Skizzen oder Bildern nutzen Sie bitte die Funktion „Datei anfügen“ in Ihrem E-Mail-Programm.)

 Bitte PDF herunterladen, ausfüllen und an uns zurücksenden: info@sbs-abgastechnik.de